

HU8806

# Non-Contact Forehead IR Thermometer

## Quick Start Guide

EN

---



## 1. Features

- Precise non-contact measurements
- User selectable °C or °F
- Selectable Body and Surface temp
- Set Alarm value
- Memorization of the last 32 measurements
- Automatic Data Hold & Auto power off
- Display Resolution 0.1°C(0.1°F)
- Backlight LCD display

## 2. Normal Temperatures According To Measurement Method

Measurement Method	Normal Temp °C	Normal Temp °F
Rectal	36.6 to 38	97.8 to 100.4
Oral	35.5 to 37.5	95.9 to 99.5
Axillary	34.7 to 37.3	94.4 to 99.1
Ear	35.8 to 38	96.4 to 100.4

## 3. Normal Temperatures According To Age

Age	Temp °C	Temp °F
0-2 years	36.4 to 38.0	97.5 to 100.4
3-10 years	36.1 to 37.8	97.0 to 100.0
11-65 years	35.9 to 37.6	96.6 to 99.7
> 65 years	35.8 to 37.5	96.4 to 99.5

#### 4. Configuration

- 1-IR Sensor
- 2-LCD Display
- 3-Mode Selection
- 4-Down Button
- 5-Up Button
- 6-Mode Button
- 7-Measurement Trigger
- 8-Battery Cover

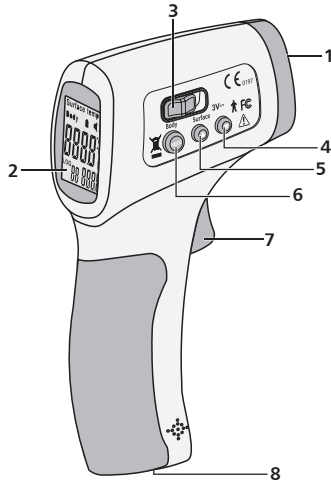

#### 5. Indicator

- 1-Surface mode Symbol
- 2-Body mode Symbol
- 3-Digital readout
- 4-Battery Symbol
- 5-The order number
- 6-Save data readout
- 7-Temperature °C(Celsius)/ °F(Fahrenheit) Scale
- 8-Buzzer symbol

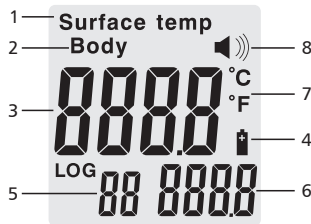

#### 6. Technical Specifications

Normal Conditions of Use	
Display Resolution	0.1°C (0.1°F)
Operating Temperature	10 to 40°C (50 to 104°F)
Storage Temperature	0 to 50°C (32 to 122°F)
Humidity Rate	≤ 85%
Power	DC 3V (2 x "AA" batteries)
Size	128 x 74x 36 mm / 5 x 2.9 x 1.4 in (L x W x H)
Weight	Gross 125.4g / Net 104.5g

Measuring Range	
In Body Mode	32.0 to 42.5°C (90 to 108°F)
In Surface Temp Mod	0 to 60°C (32 to 140°F)
Accuracy	±0.3°C (0.54°F)
Emissivity	Fixed at 0.99
Measuring Distance	1 cm – 10 cm (0.39 in – 3.9 in)
Automatic Stop	7 sec.

#### Non-contact Body Infrared Thermometer Precision

32 to 35.9°C / 93.2 to 96.6°F	±0.3°C / 0.5°F	According to ASTM Standard E1965-1998 (2003)
36 to 39°C / 96.8 to 102.2°F	±0.2°C / 0.4°F	
39 to 42.5°C / 102.2 to 108.5°F	±0.3°C / 0.5°F	

## 7. Calibration Instructions

For stable and reliable results, The thermometer provides a user-correction function, the operation of the method is as follows:

Step 1: take the temperature of a person using a conventional thermometer; you will get 37.5°C (99.5°F) for instance.

Step 2: take the temperature of the same person using the Noncontact Body Infrared Thermometer keeping the 5 to 15 cm (2 in to 5.9 in) distance between the thermometer and the forehead (Take care to remove any obstacle which could alter the measurement (hair, perspiration...)). If you get 37.5°C (99.5°F), the Non-contact Body Infrared Thermometer is properly set and ready for use.

If you get a lower temperature, 36.4°C (97.4°F) for example, your difference is 1.1°C (2.2°F). You should adjust the temperature on the Non-contact Body Infrared Thermometer and add the difference, i.e. 1.1°C (2.2°F).

To do it, press the "MODE" button for 2 seconds, the screen displays F1, press "MODE" button again until you get F3. Press "UP" button in order to add the difference (in our example, 1.1°C – 2.2°F).

Step 3: To check, take the temperature again using the Non-contact Body Infrared Thermometer.

## 8. Use

8-1. Install battery

8-2. For the first use or when inserting new batteries wait between 10 minutes for the warm-up of the apparatus and when inserting the new batteries.

8-3. If the device is not used for a long time, once you turn it on again, the device will test the room temperature first and will delay turning on for one or two seconds.

8-4. Aim towards the forehead (see the diagram below for the positioning), from a distance of 5cm(2in), press the measuring key, the temperature is displayed immediately. Making sure there is no hair, perspiration, cosmetic or cap covered on the forehead.

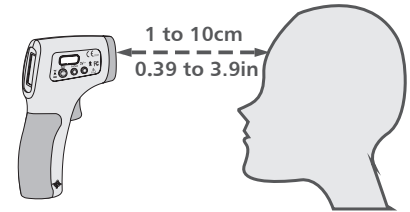

8-5. When the room temperature is significant difference, or there is perspiration on the forehead, You can take the temperature behind the ear lobe. Making sure there is no hair, perspiration, cosmetic or cap covered.

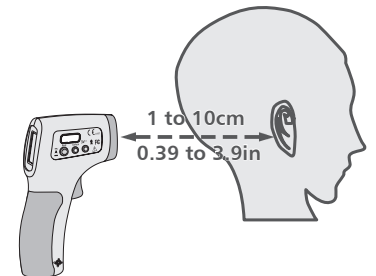

## 9. Measuring Operation

### 9-1. Choosing The Temperature Unit – F1 Function

Press “MODE” button for 2 seconds, the screen displays: F1. Select “DOWN” for degrees Celsius, “UP” for degrees Fahrenheit.

### 9-2. Alarm Setup – F2 Menu

Press “MODE” touch for 2 seconds, the screen displays: F1. Press twice “MODE” touch to get F2. Select “UP” to increase the threshold by 0.1°C (0.1°F), “DOWN” to reduce it by 0.1°C (0.1°F).

Note: The alarm threshold default value is 38°C (100.4°F).

### 9-3. Total Difference – F3 Menu

To adjust the total variation of your the Non-contact Body Infrared Thermometer. Press “MODE” button for 2 seconds, the screen displays: F1. Press “MODE” button two times to get F3. Select “UP” to increase the difference by 0.1°C (0.1°F), “DOWN” to reduce it by 0.1°C (0.1°F). In the cases of seasonal or environmental changes a verification and adjustment should be carried out.

Note: This function is only effective Body

### 9-4. Buzzer ON/OFF – F4(F3) Menu

Press “MODE” button for 2 seconds, the screen displays: F1. Press three(two) times “MODE” button to get F4(F3).

Select “UP” to open the buzzer (a sound icon “

### 9-5. Exiting The Setting Mode

Press “MODE” button until the screen turns off.

**9-6.** The Non-contact Body Infrared Thermometer is specially designed to take the body temperature of a human being. For this, use the Body mode. Measurement range for Body mode: 32 to 42.5°C (86 to 108°F)

You can also use the Non-contact Body Infrared Thermometer to measure the temperature of an area or an object, a food, a liquid or a room temperature. For this, use the Surface mode. Measurement range for Surface mode: 0 to 60°C (32 to 140°F)

**Important:** The area temperature differs from the internal body temperature. To obtain the internal temperature always use the Body mode.

Please make sure to select the Body mode for an internal temperature reading and the Surface mode for an external area reading (bottle, bath, room...).

### 9-7. Data Memory

Data memory automatically after temperature measurements, which will display at the right corner of LCD. Press “UP” or “DOWN” button to display the last temperature measurement.

Under the condition of power off, press “UP” and “DOWN” button together for two seconds, to display the last temperature measurement.

At this mode if change the order number to 0 and press “MODE” button, then delete all memory data.

### 9-8. Changing The Batteries

Display: when the LCD screen displays “

Operation: Open the lid and change the batteries, taking great care with the correct positioning. A mistake with this could cause damage to the apparatus and compromise the guarantee of your Non-contact Body Infrared Thermometer. Never use rechargeable batteries. Use only batteries for single usage.

Remove the battery from the instrument if it is not required for extended periods of time in order to avoid damage to the thermometer resulting from a leaking battery.

### 9-9. Longevity Use

The Non-contact Body Infrared Thermometer was conceived for an intense and professional use, its longevity is guaranteed for 40000 takings.

## 10. Advice

- The protective glass over the lens is the most important and fragile part of the thermometer, please take great care of it.
- Do not recharge non rechargeable batteries, do not throw in fire.
- Do not expose the thermometer to sunlight or water.

## 11. Maintenance and Cleaning

- The Infrared Sensor is the most precise part, must be protected carefully.
- Clean the device with a cotton bud lightly moistened with 70% alcohol.
- Do not clean the device with corrosive detergent.
- Keep the device away from water or other liquid.
- Store the device in a dry environment, and keep it away from dust and direct sunlight.

HU8806

# Non-Contact Forehead IR Thermometer

## Quick Start Guide

FR



### 1. Caractéristiques

- Mesure précise sans contact.
- Degrés Celsius (°C) ou Fahrenheit (°F).
- Température du corps ou de surface.
- Paramétrage d'une valeur d'alarme de fièvre.
- Mémorisation des 32 dernières mesures.
- Maintien automatique de l'affichage et mise hors tension automatique.
- Sélection automatique de la plage et de la résolution de l'affichage 0,1°C (0,1°F).
- Affichage LCD rétro-éclairé.
- Fonctionne avec 2 piles 1,5V AAA.

### 2. Températures normales, en fonction de la méthode de mesure :

Méthode de mesure	Température normale °C	Température normale °F
Rectale	36.6 à 38	97.8 à 100.4
Orale	35.5 à 37.5	95.9 à 99.5
Axillaire	34.7 à 37.3	94.4 à 99.1
Oreille	35.8 à 38	96.4 à 100.4

### 3. Températures normales, en fonction de l'âge :

Age	Température normale °C	Température normale °F
0-2 ans	36.4 à 38.0	97.5 à 100.4
3-10 ans	36.1 à 37.8	97.0 à 100.0
11-65 ans	35.9 à 37.6	96.6 à 99.7
> 65 ans	35.8 à 37.5	96.4 à 99.5

#### 4. Configuration

- 1 - Capteur infrarouge.
- 2 - Affichage LCD.
- 3 - Sélection du mode.  
(Corps / Surface)
- 4 - Bouton Bas.
- 5 - Bouton Haut.
- 6 - Bouton Mode.
- 7 - Déclencheur de mesure.
- 8 - Capot des piles.

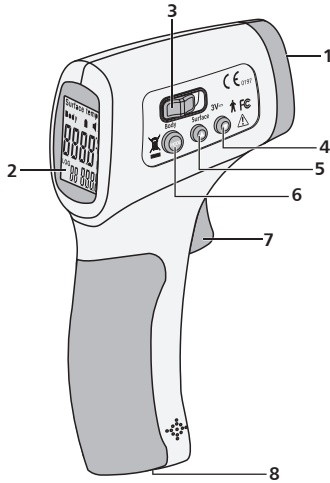

#### 5. Indicateur

- 1 - Symbole mode SURFACE.
- 2 - Symbole mode CORPS.
- 3 - Lecture numérique.
- 4 - Symbole «batterie».
- 5 - Numéro de mesure.
- 6 - Enregistre la mesure affichée.
- 7 - Échelle de température  
°C (Celsius) / °F (Fahrenheit).
- 8 - Son activé

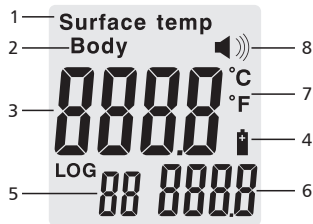

#### 6. Caractéristiques techniques

Conditions normales d'utilisation	
Résolution de l'affichage	0.1°C (0.1°F)
Température d'utilisation	10 à 40°C (50 à 104°F)
Température de stockage	0 à 50°C (32 à 122°F)
Taux d'humidité	≤ 85%
Puissance	DC 3V (2 x "AA" batteries)
Taille	128 x 74x 36 mm / 5 x 2.9 x 1.4 in (L x W x H)
Poids	Brut 125.4g / Net 104.5g

Plage de mesure	
En mode température corporelle	32.0 à 42.5°C (90 à 108°F)
En mode température de surface	0 à 60°C (32 à 140°F)
Précision	± 0.3°C (0.54°F)
Emissivity	Fixed at 0.99
Distance de mesure	1 cm – 10 cm (0.39 in – 3.9 in)
Arrêt automatique	7 sec.

#### Thermomètre corporel de précision à infrarouge, sans contact.

32 à 35.9°C / 93.2 à 96.6°F	± 0.3°C / 0.5°F	Conforme à la norme ASTM E1965-1998 (2003)
36 à 39°C / 96.8 à 102.2°F	± 0.2°C / 0.4°F	
39 à 42.5°C / 102.2 à 108.5°F	± 0.3°C / 0.5°F	

## 7. Conseil pour la 1<sup>ère</sup> utilisation

Pour des résultats stables et fiables, il est essentiel de vérifier le thermomètre et de l'étalonner comme suit :

1<sup>ère</sup> étape : Prenez la température d'une personne à l'aide d'un thermomètre traditionnel ; vous obtiendrez 37,5°C (99,5°F), par exemple.

2<sup>ème</sup> étape : Prenez la température de la même personne à l'aide de , en le tenant à une distance de 5 à 15 cm (2 in à 5,9 in) du front de la personne. (Faites attention à dégager tout obstacle qui pourrait fausser la mesure : cheveux, transpiration...).

Si vous obtenez 37,5°C (99,5°F), le thermomètre corporel sans contact à infrarouge est réglé et prêt à l'emploi.

Si vous obtenez une température inférieure, par exemple : 36,4°C (97,4°F) la différence est de 1,1°C (2,2°F).

Vous devrez alors ajuster la température de 1,1°C (2,2°F). Pour cela, pressez le bouton "Mode" pendant 2 secondes : l'écran affiche F1 ; pressez à nouveau le bouton "Mode" jusqu'à obtenir F3. Pressez le bouton "Up" (Haut) pour ajouter la différence (dans notre exemple : 1.1°C – 2.2°F).

3<sup>ème</sup> étape : Dernière vérification :

reprenez la température de la même personne à l'aide du thermomètre.

## 8. Utilisation

8-1. Mise en place des piles

8-2. Pour la première utilisation, ou quand vous insérez de nouvelles piles, attendez 10 minutes pour stabiliser la température de l'appareil et des piles.

8-3. L'appareil n'a pas été utilisé depuis longtemps, l'appareil testera d'abord la température de la pièce et attendra une à deux secondes avant de s'allumer.

8-4. Dirigez le thermomètre vers le front, à une distance de 5 cm (2 in) – voir le schéma ci-dessous pour le positionnement. Pressez la touche de mesure : la température s'affiche immédiatement. Assurez-vous que le front ne soit pas recouvert par des cheveux, de la transpiration, du maquillage ou une casquette.

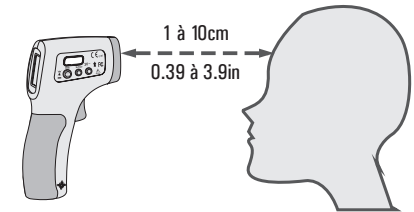

8-5. Si la température de la pièce est notablement différente, ou si le front est recouvert par la transpiration, vous pouvez prendre la température derrière le lobe de l'oreille. Assurez-vous de l'absence de cheveux, de transpiration, de maquillage ou d'une casquette.

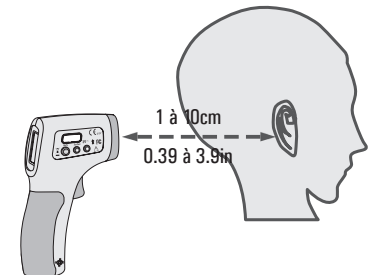



## 9. Mesures

### 9-1. Choix de l'unité de température – Fonction F1

Pressez le bouton "MODE" pendant 2 secondes. L'écran affiche : F1. Sélectionnez "DOWN" (bas) pour les degrés Celsius, "UP" (haut) pour les degrés Fahrenheit.

### 9-2. Réglage de l'alarme – Menu F2

Pressez le bouton "MODE" pendant 2 secondes. L'écran affiche : F1. Pressez une fois le bouton "MODE" pour obtenir F2. Sélectionnez "UP" (haut) pour augmenter le seuil de 0,1°C (0,1°F), "DOWN" (bas) pour le diminuer de 0,1°C (0,1°F).

Note : la valeur par défaut du seuil d'alarme est de 38°C (100,4°F).

### 9-3. Différence totale – Menu F3

pour ajuster la variation totale du thermomètre corporel sans contact à infrarouge.

Pressez le bouton "MODE" pendant 2 secondes. L'écran affiche : F1. Pressez deux fois le bouton "MODE" pour obtenir F3. Sélectionnez "UP" (haut) pour augmenter la différence de 0,1°C (0,1°F), "DOWN" (bas) pour la diminuer de 0,1°C (0,1°F). En cas de variations saisonnières ou environnementales, vous devez procéder à une vérification et à un étalonnage.

Note : cette fonction n'est effective que pour la température corporelle.

### 9-4. Indicateur sonore On / Off – Menu F4

Pressez le bouton "MODE" pendant 2 secondes. L'écran affiche : F1. Pressez trois fois le bouton "MODE" pour obtenir F4.

Sélectionnez "UP" (haut) pour activer le son (une icône «son» s'affiche sur l'écran LCD). Pressez "DOWN" pour l'arrêter (l'icône disparaît).

### 9-5. Sortie du mode paramétrage

Pressez le bouton "MODE" jusqu'à ce que l'écran s'éteigne.

**9-6.** Le thermomètre THERMONEWS+ est spécialement conçu pour mesurer la température corporelle des êtres humains. Pour cela, utilisez le mode "Body" (corporel).

Plage de mesure pour le mode "Body" (corporel) : 32 à 42,55°C (86 à 108°F).

Vous pouvez également utiliser le THERMONEWS+ pour mesurer la température d'une surface ou d'un objet, d'un aliment, d'un liquide ou d'une pièce. Pour cela, utilisez le mode "Surface". Plage de mesure pour le mode "Surface" : 0 à 60 °C (32 à 140°F).

**Important:** La température de surface diffère de la température frontale du corps. Pour obtenir la température frontale, utilisez toujours le mode "Body" (corporel).

Assurez-vous d'avoir sélectionné le mode "Body" (corporel) pour mesurer une température interne et le mode "Surface" pour mesurer une température externe (biberon, bain, pièce...).

### 9-7. Mémoire des résultats mesurés

Après une mesure de température, celle-ci est automatiquement enregistrée en mémoire. Les températures en mémoire s'affichent dans le coin droit de l'écran LCD.

Pour afficher la dernière température mesurée, lorsque l'appareil est allumé, pressez sur le bouton "UP" (haut) ou "DOWN".

Lorsque l'appareil est éteint, pressez en même temps sur les boutons « UP » (haut) et "DOWN" pendant 2 secondes.

Pour effacer toutes les mesures enregistrées, appuyer en même temps sur les boutons "UP" (haut) et "DOWN", défiler les numéros de mesure jusqu'à 0, puis appuyer sur "MODE". Si un bip retentit, la manipulation est réussie. Si non recommencer la manipulation.

### 9-8. Changement des piles. Affichage

Quand l'écran LCD affiche le symbole "  ", celles-ci sont usées. Intervention : ouvrez le capot et changez les piles, en faisant bien attention à ce qu'elles soient dans le bon sens. Une erreur dans le sens des piles pourrait endommager l'appareil et compromettre la garantie de votre thermomètre corporel sans contact à infrarouge. N'utilisez jamais de piles rechargeables. Utilisez uniquement des piles traditionnelles non rechargeables.

Pour ne pas endommager l'appareil, il est fortement recommandé de retirer les piles lors d'une longue période de non utilisation.

### 9-9. Longévité

a été conçu pour un usage professionnel intense ; sa longévité est garantie pour 40 000 prises de température.

## 10. Conseils

- Le verre de protection devant la lentille est la pièce la plus importante et la plus fragile du thermomètre ; veillez à en prendre grand soin.
- Ne pas utiliser de piles rechargeables.
- Ne les jetez pas dans le feu.
- N'exposez pas le thermomètre à l'eau ou au soleil.

## 13. Nettoyage et entretien

- Le capteur infrarouge est la pièce la plus précise et sensible ; il doit être soigneusement protégé.
- Nettoyez l'appareil avec un tampon de coton légèrement humecté d'alcool à 70%.
- Ne nettoyez pas l'appareil avec un détergent corrosif.
- Tenez l'appareil à l'écart de l'eau et des liquides en général.
- Stockez l'appareil dans un environnement sec et tenez-le à l'abri de la poussière et de l'exposition au soleil.

HU8806

# Non-Contact Forehead IR Thermometer

## Quick Start Guide

DE



### 1. Merkmale

- Präzise berührungslose Messungen.
- Der Benutzer wählt °C oder °F aus.
- Betriebsarten Körper- oder Oberflächentemperatur.
- Alarmwerteneinstellung
- Speichert die letzten 32 Messungen.
- Automatische Datenspeicherung und automatisches Ausschalten.
- Automatische Wahl des Bereichs und der Display 0,1 °C (0,1 °F).
- Flüssigkristallanzeige mit Hintergrundbeleuchtung.

### 2. Normale Temperaturen je nach Messmethode:

Messmethode	Normale Temperatur °C	Normale Temperatur °F
Rektal	36.6 Bis 38	97.8 Bis 100.4
Oral	35.5 Bis 37.5	95.9 Bis 99.5
Achsel	34.7 Bis 37.3	94.4 Bis 99.1
Ohr	35.8 Bis 38	96.4 Bis 100.4

### 3. Normale Temperaturen je nach Alter:

Alter	Normale Temperatur °C	Normale Temperatur °F
0-2 ans	36.4 Bis 38.0	97.5 Bis 100.4
3-10 ans	36.1 Bis 37.8	97.0 Bis 100.0
11-65 ans	35.9 Bis 37.6	96.6 Bis 99.7
> 65 ans	35.8 Bis 37.5	96.4 Bis 99.5

#### 4. Konfiguration

- 1 - Infrarotsensor.
- 2 - Flüssigkristallanzeige.
- 3 - Auswahl der Betriebsart.
- 4 - Taste Abwärts
- 5 - Taste Aufwärts.
- 6 - Taste Betriebsartenauswahl.
- 7 - Drücker zum Auslösen der Messung
- 8 - Batteriefachdeckel

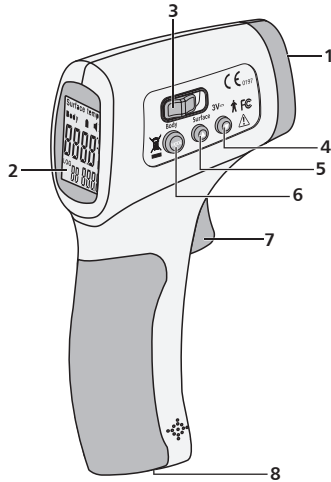

#### 5. Display

- 1 - Symbol für den Oberflächenmodus.
- 2 - Symbol für den Körpermodus.
- 3 - Digitale Anzeige.
- 4 - Batteriesymbol.
- 5 - Ordnungsnummer.
- 6 - Speichern der angezeigten Informationen.
- 7 - Skala Temperatur °C (Celsius)/°F (Fahrenheit).
- 8 - Summtonsymbol.

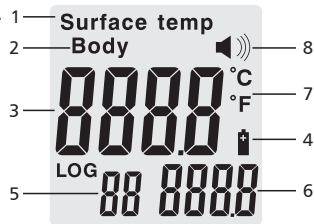

#### 6. Technische Spezifikationen

Normale Gebrauchsbedingungen	
Auflösung der Anzeige	0.1°C (0.1°F)
Display Auflösung	10 Bis 40°C (50 Bis 104°F)
Lagertemperatur	0 Bis 50°C (32 Bis 122°F)
Luftfeuchtigkeit	≤ 85%
Stromversorgung	DC 3V (2 x "AA" batteries)
Größe	128 x 74x 36 mm / 5 x 2.9 x 1.4 in (L x W x H)
Gewicht	Brutto 125.4g / Netto 104.5g

Messbereich	
Im Körpermodus.	32.0 Bis 42.5°C (90 Bis 108°F)
Im Oberflächenmodus	0 Bis 60°C (32 Bis 140°F)
Präzision	± 0.3°C (0.54°F)
Emissivity	Fixed at 0.99
Messentfernung	1 cm – 10 cm (0.39 in – 3.9 in)
Automatisches Stoppen	7 sec.

#### Berührungsloses Körper-Infrarot-Präzisionsthermometer

32 Bis 35.9°C / 93.2 Bis 96.6°F	± 0.3°C / 0.5°F	Gemäß ASTM - Standard E1965-1998 (2003)
36 Bis 39°C / 96.8 Bis 102.2°F	± 0.2°C / 0.4°F	
39 Bis 42.5°C / 102.2 Bis 108.5°F	± 0.3°C / 0.5°F	

## 7. Tipps für den 1. Gebrauch

Um beständige und zuverlässige Ergebnisse zu erhalten, muss das berührungslose Körper-Infrarotthermometer geprüft und bei Bedarf wie folgt angepasst werden:

1. Schritt: Messen Sie die Temperatur einer Person mit einem herkömmlichen Thermometer; Sie erhalten dabei zum Beispiel 37,5 °C (99,5 °F).

2. Schritt : Messen Sie die Temperatur dieser Person jetzt mit dem berührungslosen Körper-Infrarotthermometer, indem Sie es etwa 5 bis 15 cm (2 Zoll bis 5,9 Zoll) von der Stirn entfernt halten (zuvor müssen Hindernisse, die die Messung beeinträchtigen könnten (Haare, Schweiß usw.) entfernt werden). Wenn Sie 37,5 °C (99,5 °F) erhalten, ist das berührungslose Körper-Infrarotthermometer richtig eingestellt und einsatzbereit.

Wenn Sie eine Temperatur zum Beispiel unter 36,4 °C (97,4 °F) erhalten, beträgt der Unterschied 1,1 °C (2,2 °F). Sie sollten die Temperatur auf dem berührungslosen Infrarotthermometer nachstellen, indem Sie den Unterschied hinzufügen, d.h. 1,1 °C (2,2 °F). Dazu drücken Sie 2 Sekunden lang auf die Taste „Mode“, auf dem Display wird F1 angezeigt, drücken Sie noch einmal auf die Taste „Mode“, bis F3 angezeigt wird. Drücken Sie auf die Taste „Aufwärts“, um den Unterschied hinzuzufügen (bei unserem Beispiel 1,1 °C · 2,2 °F).

3. Schritt: Zum Prüfen müssen sie noch einmal die Temperatur mit dem berührungslosen Körper- Infrarotthermometer messen.

## 8. Gebrauch

8-1. Einlegen der Batterie.

8-2. Vor dem ersten Gebrauch oder beim Einlegen neuer Batterien müssen Sie 10 Minuten warten, bis sich das Gerät aufgewärmt hat.

8-3. Wenn das Gerät während längerer Zeit nicht verwendet wurde, prüft es beim Einschalten zuerst die Raumtemperatur, was eine oder zwei Sekunden dauert.

8-4. Zielen Sie auf die Stirn (siehe nachfolgende Skizze für die Positionierung) aus einer Entfernung von 5 cm (2 Zoll), drücken Sie auf die Messtaste, die Temperatur wird sofort angezeigt. Stellen Sie sicher, dass sich keine Haare, Schweiß, Kosmetika oder eine Mütze auf der Stirn befinden.

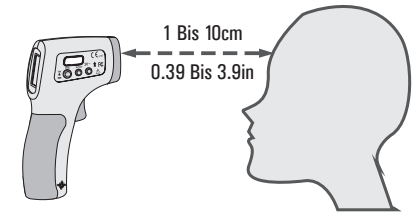

8-5. Wenn die Raumtemperatur einen signifikanten Unterschied aufweist oder wenn sich auf der Stirn Schweiß befindet, können Sie die Temperatur auch hinter dem Ohr läppchen messen. Stellen Sie sicher, dass sich keine Haare, Schweiß, Kosmetika und keine Mütze auf der Stirn befinden.

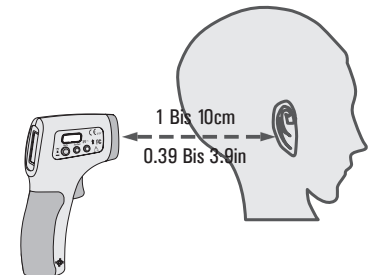

## 9. Messvorgang

### 9-1. Auswahl der Temperatur Einheit – Funktion F1

Drücken Sie 2 Sekunden lang auf die Taste Mode, auf dem Display wird Folgendes angezeigt: F1. Wählen Sie für Grad Celsius Abwärts und für Grad Fahrenheit Aufwärts aus.

### 9-2. Alarm-Einstellung – F2 Menü

Drücken Sie 2 Sekunden lang auf die Taste Mode, auf dem Display wird Folgendes angezeigt: F1. Drücken Sie zweimal auf Taste Mode, um F2 zu erhalten. Wählen Sie Aufwärts aus, um den Schwellenwert um 0,1 °C (0,1 °F) zu erhöhen, Abwärts, um ihn um 0,1 °C (0,1 °F) zu verringern.

Hinweis: Der Standardwert für den Alarmschwellenwert beträgt 38 °C (100,4 °F).

### 9-3. Gesamtunterschied – F3 Menü

zum Einstellen der Gesamtschwankung des berührungslosen Körper-Infrarotthermometers. Drücken Sie 2 Sekunden lang auf die Taste Mode, auf dem Display wird Folgendes angezeigt: F1. Drücken Sie zweimal die Taste Mode, um F3 zu erhalten. Wählen Sie Aufwärts aus, um den Unterschied um 0,1° (0,1 °F) zu erhöhen, Abwärts, um ihn um 0,1 °C (0,1 °F) zu verringern. Bei saisonbedingten oder umweltbedingten Änderungen sollten eine Prüfung und Neueinstellung ausgeführt werden.

Hinweis: Diese Funktion gilt nur für die Körpertemperatur.

### 9-4. Summton Ein/Aus – F4 (F3) Menü

Drücken Sie 2 Sekunden lang auf die Taste Mode und folgendes wird angezeigt: F1. Drücken Sie drei (zwei) Mal auf die Taste Mode, um F4 (F3) zu erhalten. Wählen Sie Aufwärts, um den Summton zu aktivieren (ein Tonsymbol wird auf der Flüssigkristallanzeige eingeblendet), drücken Sie auf Abwärts, um den Summton zu deaktivieren (das Symbol wird ausgeblendet).

### 9-5. Verlassen des Einstellmodus

Drücken Sie auf die Taste Mode, bis sich das Display ausschaltet.

**9-6.** Das berührungslose Körper-Infrarotthermometer wurde speziell konzipiert, um die Körpertemperatur des Menschen zu messen. Dazu verwendet man die Betriebsart Körper (Body). Messbereich für die Betriebsart Körper: 32 bis 42,55 °C (86 bis 108 °F). Sie können das berührungslose Körper-Infrarotthermometer auch zum Messen eines Bereichs oder eines Gegenstands, eines Lebensmittels, einer Flüssigkeit oder der Raumtemperatur verwenden. Dazu verwendet man die Betriebsart Oberfläche (Surface). Messbereich für die Betriebsart Oberfläche: 0 bis 60° (32 bis 140 °F).

**Wichtig:** Die Umgebungstemperatur unterscheidet sich von jener der internen Körpertemperatur. Um die interne Körpertemperatur zu erhalten, immer den Modus Körper

verwenden. Bitte stellen Sie sicher, dass Sie den Modus Körper zum Messen der internen Körpertemperatur verwenden, und den Modus Oberfläche, um die externe Körpertemperatur zu messen (Fläschchen, Bad, Raumtemperatur usw.).

### 9-7. Datenspeicher:

Die Daten werden nach den Temperaturmessungen automatisch gespeichert und in der rechten Ecke der Flüssigkristallanzeige eingeblendet. Drücken Sie auf die Tasten Aufwärts oder Abwärts, um die zuletzt gemessenen Temperaturen anzuzeigen. Drücken Sie bei ausgeschaltetem Thermometer die Tasten Aufwärts und Abwärts zwei Sekunden lang gemeinsam, um die letzte Temperaturmessung anzuzeigen. Wenn bei dieser Betriebsart die Nummer der Reihenfolge auf 0 gestellt und die Taste Mode gedrückt wird, werden alle gespeicherten Daten gelöscht.

### 9-8. Displayanzeige Batteriewechsel:

Wenn die Anzeige auf der Flüssigkristallanzeige verschwindet, ist die Batterie leer. Vorgehensweise: Das Batteriefach öffnen, die leeren Batterie herausnehmen, neue Batterien richtig gepolt einlegen. Falsch herum eingelegte Batterien können das Gerät beschädigen und zum Verfallen der Garantie des berührungslosen Körper-Infrarotthermometers führen. Verwenden Sie auf keinen Fall aufladbare Batterien. Verwenden Sie nur Batterien für einmaligen Gebrauch. Entfernen Sie die Batterie aus dem Gerät, wenn es während längerer Zeit nicht verwendet wird, um Schäden am Thermometer durch Ausfließen der Batterie zu vermeiden.

### 9-9. Langlebigkeit:

Das berührungslose Körper-Infrarotthermometer wurde für den intensiven professionellen Gebrauch konzipiert, es verfügt über eine garantierte Lebensdauer von 40.000 Messungen.

## 10. Tipps

- Das Schutzglas über der Linse ist das wichtigste und empfindlichste Element des Thermometers, behandeln Sie es bitte mit gebührender Vorsicht.
- Verwenden Sie keine aufladbaren Batterien, werfen Sie leere Batterien nicht ins Feuer.
- Das Thermometer darf nicht in der prallen Sonne liegen und nicht in Wasser getaucht werden.

### 13. Pflege und Reinigung

- Der Infrarotsensor ist der präziseste Teil des Thermometers und muss sorgfältig geschützt werden.
- Reinigen Sie das Gerät mit einem leicht mit 70 %-igem Alkohol befeuchteten Wattestäbchen.
- Reinigen Sie das Gerät nicht mit einem ätzenden Waschmittel.
- Halten Sie das Gerät von Wasser oder anderen Flüssigkeiten fern.
- Lagern Sie das Gerät in trockener Umgebung, vor Staub und direkter Sonnenbestrahlung geschützt.

HU8806

## Non-Contact Forehead IR Thermometer

### Quick Start Guide

IT

---



## 1. SPECIFICHE

- Misurazioni senza contatto precise.
- Visualizzazione della temperatura in °C o °F a scelta dell'utente.
- Possibilità di scegliere se visualizzare la temperatura corporea o superficiale.
- Impostazione del valore di allarme.
- Memorizzazione delle ultime 32 misurazioni.
- Memorizzazione dei dati in automatico e spegnimento automatico.
- Intervallo di selezione automatico e risoluzione del display di 0,1°C (0,1°F).
- Display LCD retroilluminato.

### Temperature nella norma secondo il metodo di misurazione:

Metodo di misurazione	Temp. normale in °C	Temp. normale in °F
Rettale	36.6 a 38	97.8 a 100.4
Orale	35.5 a 37.5	95.9 a 99.5
Ascellare	34.7 a 37.3	94.4 a 99.1
Orecchio	35.8 a 38	96.4 a 100.4

### 3. Temperature nella norma secondo il metodo dell'età:

Età	Temp °C	Temp °F
0-2 anni	36.4 a 38.0	97.5 a 100.4
3-10 anni	36.1 a 37.8	97.0 a 100.0
11-65 anni	35.9 a 37.6	96.6 a 99.7
> 65 anni	35.8 a 37.5	96.4 a 99.5

## 4. Configurazione

- 1 - Sensore a infrarossi
- 2 - Display LCD
- 3 - Selezione modalità
- 4 - Pulsante "Down (Giù)"
- 5 - Pulsante "Up (Su)"
- 6 - Pulsante "Mode (Modalità)"
- 7 - Interruttore misurazione
- 8 - Coperchio vano batterie

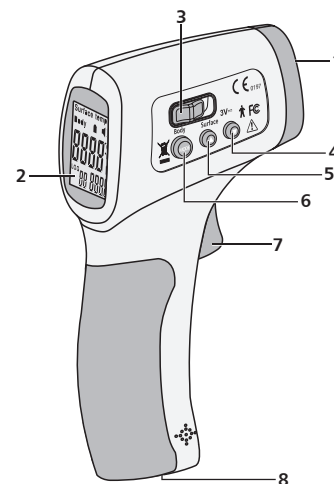

## 5. Indicatore

- 1 - Simbolo modalità "Surface (Superficie)"
- 2 - Simbolo modalità "Body (Corpo)"
- 3 - Lettura digitale.
- 4 - Simbolo batteria.
- 5 - Numero dell'ordine
- 6 - Salvataggio lettura dati
- 7 - Scala temperature in °C (Celsius)/°F (Fahrenheit)
- 8 - Simbolo del segnale acustico

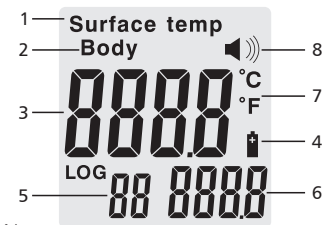

## 6. Specifiche tecniche

Condizioni di utilizzo normali	
Risoluzione del display	0.1°C (0.1°F)
Temperatura di funzionamento	10 a 40°C (50 a 104°F)
Temperatura di conservazione	0 a 50°C (32 a 122°F)
Tasso di umidità	≤ 85%
Alimentazione	DC 3V (2 x "AA" batteries)
Dimensioni	128 x 74 x 36 mm / 5 x 2.9 x 1.4 in (L x W x H)
Peso	Grezzo 125.4g / Netto 104.5g

Gamma di misurazione	
In modalità "Body (Corpo)"	32.0 a 42.5°C (90 a 108°F)
In modalità "Surface temp (Temp.superficiale)"	0 a 60°C (32 a 140°F)
Precisione	±0.3°C (0.54°F)
Emissivity	Fixed at 0.99
Distanza di misurazione	1 cm – 10 cm (0.39 in – 3.9 in)
Arresto automatico	7 sec.

### Precisione del termometro a infrarossi per la misurazione della temperatura corporea senza contatto

32 a 35.9°C / 93.2 a 96.6°F	±0.3°C / 0.5°F	Conforme alle norme : ASTM standard E1965-1998 (2003)
36 a 39°C / 96.8 a 102.2°F	±0.2°C / 0.4°F	
39 a 42.5°C / 102.2 a 108.5°F	±0.3°C / 0.5°F	

## 7. Consigli per il primo utilizzo

Per risultati stabili e affidabili è fondamentale controllare il termometro a infrarossi per la misurazione della temperatura corporea senza contatto e, se necessario, modificarne la regolazione come indicato di seguito:

1a operazione: rilevare la temperatura di una persona utilizzando un termometro convenzionale; si otterrà per esempio 37,5°C (99,5°F).

2a operazione: rilevare la temperatura della medesima persona con il termometro a infrarossi per la misurazione della temperatura corporea senza contatto tenendolo a 5 - 15 cm (2 - 5,9 pollici) di distanza dalla fronte (fare attenzione a togliere qualsiasi ostacolo che potrebbe alterare la misurazione (capelli, residui di sudore ...)). Se il risultato della misurazione è 37,5°C (99,5°F), il termometro a infrarossi per la misurazione della temperatura corporea senza contatto è tarato correttamente e pronto per l'uso.

Se si ottiene una temperatura inferiore, per esempio 36,4°C (97,4°F), la differenza è di 1,1°C (2,2°F). Bisognerà regolare la temperatura sul termometro a infrarossi per la misurazione della temperatura corporea senza contatto aggiungendo la differenza, nell'esempio 1,1°C (2,2°F).

Per farlo, premere il pulsante "Mode (Modalità)" per 2 secondi, sulla schermata appare F1, premere di nuovo il pulsante "Mode (Modalità)" fino a visualizzare F3. Premere il pulsante "Up (Su)" per inserire la differenza (nel nostro esempio 1,1°C – 2,2°F).

3a operazione: per controllare, rilevare nuovamente la temperatura con il termometro a infrarossi per la misurazione della temperatura corporea senza contatto.



## 8. Uso

8-1. Inserimento della batteria.

8-2. In occasione del primo utilizzo o quando si inseriscono delle batterie nuove attendere una decina di minuti che l'apparecchio si scaldi all'inserimento delle batterie nuove.

8-3. Se l'apparecchio non è stato utilizzato per lungo tempo, quando lo si riaccende testerà innanzitutto la temperatura ambiente e l'accensione ritarderà di uno o due secondi.

8-4. Rivolgerlo verso la fronte (v. lo schema riportato di seguito per il posizionamento), da una distanza di 5 cm (2 pollici) e premere il tasto della misurazione, la temperatura verrà visualizzata immediatamente. Accertarsi che la fronte non sia coperta da capelli, sudore, cosmetici o cappelli.

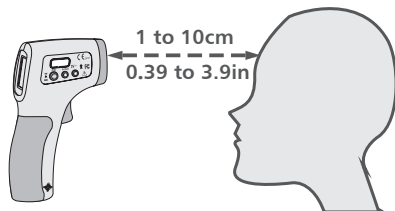

8-5. Quando la temperatura ambiente è decisamente diversa o in presenza di sudore sulla fronte, è possibile misurare la temperatura dietro il lobo dell'orecchio. Accertarsi che non ci siano ostacoli come capelli, sudore, cosmetici o cappelli.

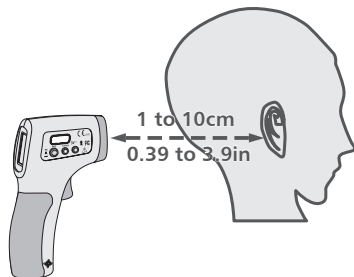

## 9. Misurazione

### 9-1. Scelta dell'unità in cui viene espressa la temperatura – funzione F1

Premere il pulsante "Mode (Modalità)" per 2 secondi, sullo schermo compare: F1. Scegliere "Down (Giù)" per visualizzare le misurazioni in gradi Celsius, "Up (Su)" per visualizzare le misurazioni in gradi Fahrenheit.

### 9-2. Impostazione allarme – menu F2

Premere il pulsante "Mode (Modalità)" per 2 secondi, sullo schermo compare: F1. Premere due volte il pulsante "Mode (Modalità)" per visualizzare F2. Scegliere "Up (Su)" per aumentare la soglia di 0,1°C (0,1°F), "Down (Giù)" per ridurla di 0,1°C (0,1°F).

Nota: il valore predefinito della soglia di allarme è 38°C (100,4°F).

### 9-3. Differenza totale – menu F3

Per regolare la variazione totale del termometro a infrarossi per la misurazione della temperatura corporea senza contatto. Premere il pulsante "Mode (Modalità)" per 2 secondi, sullo schermo compare: F1. Premere due volte il pulsante "Mode (Modalità)" per visualizzare F3. Scegliere "Up (Su)" per aumentare la differenza di 0,1°C (0,1°F), "Down (Giù)" per ridurla di 0,1°C (0,1°F). In presenza di cambi di stagione o variazioni di carattere ambientale bisognerà effettuare una verifica ed eventualmente una taratura.

Nota: questa funzione è operativa soltanto in modalità "Body (Corpo)".

### 9-4. Segnale acustico Acceso/Spento – menu F4 (F3)

Premere il pulsante "Mode (Modalità)" per 2 secondi, sullo schermo compare: F1. Premere tre (due) volte il pulsante "Mode (Modalità)" fino a visualizzare F4 (F3). Scegliere "Up (Su)" per attivare il segnale acustico (sullo schermo LCD appare l'icona del suono), premere invece "Down (Giù)" per disattivarlo (l'icona scompare).

### 9-5. Uscita dalla modalità di configurazione

Premere il pulsante "Mode (Modalità)" fino a che lo schermo si spegne

**9-6.** Il termometro a infrarossi per la misurazione della temperatura corporea senza contatto è specificamente ideato per rilevare la temperatura corporea degli esseri umani. Per fare ciò utilizzare la modalità "Body (Corpo)". La gamma di misurazione per la modalità "Body (Corpo)" va da 32 a 42,55°C (da 86 a 108°F). È possibile fare uso del termometro a infrarossi per la misurazione della temperatura corporea senza contatto anche per misurare la temperatura di una superficie o di un oggetto, di un cibo, di un liquido o di un ambiente. Per fare ciò fare ricorso alla modalità "Surface (Superficie)". La gamma di misurazione per la modalità "Surface (Superficie)" va da 0 a 60 °C (da 32 a 140°F).

Importante: la temperatura della superficie è diversa dalla temperatura corporea interna. Per ottenere una temperatura interna usare sempre la modalità "Body (Corpo)". Accertarsi di scegliere la modalità "Body (Corpo)" per la lettura di una temperatura interna e la modalità "Surface (Superficie)" per la lettura di quella di una superficie esterna (biberon, bagno, stanza...).

### 9-7. Memorizzazione dei dati

La memorizzazione dei dati ha luogo automaticamente dopo la misurazione della temperatura, che verrà mostrata nell'angolo destro dell'LCD. Premere i pulsanti "Up (Su)" o "Down (Giù)" per visualizzare le ultime misurazioni della temperatura. Durante la fase di spegnimento, premere insieme i pulsanti "Up (Su)" e "Down (Giù)" per due secondi, per visualizzare le ultime temperature misurate. In questa modalità, se il numero d'ordine viene cambiato e portato a 0 e se viene premuto il pulsante "Mode (Modalità)", si cancelleranno tutti i dati memorizzati.

### 9-8. Apparizione sul display dell'avviso che è necessaria una sostituzione delle batterie

L'apparizione dell'icona della batteria sullo schermo LCD indica che la batteria è scarica. Operazione da compiere: aprire il coperchio del vano batterie e sostituire le batterie, facendo molta attenzione a posizionarle correttamente. Un errore in questa fase potrebbe danneggiare l'apparecchio e compromettere la validità della garanzia del termometro a infrarossi per la misurazione della temperatura corporea senza contatto. Non è possibile fare uso di batterie ricaricabili. Utilizzare unicamente batterie monouso. Se si prevede di non usare lo strumento per periodi di tempo prolungati, togliere la batteria per evitare di danneggiare il termometro con eventuali perdite di liquidi delle batterie.

### 9-9. Prolungata durata di esercizio

il termometro a infrarossi per la misurazione della temperatura corporea senza contatto è stato progettato per un uso intenso e professionale e se ne garantisce la durata di esercizio per 40 000 misurazioni.

## 10. Consigli

- Si ricorda che il vetro protettivo posto sopra la lente è la parte più importante e fragile del termometro e si prega di farvi molta attenzione.
- Non scambiare le batterie non ricaricabili e non gettarle nel fuoco.
- Non esporre il termometro alla luce solare o al contatto con l'acqua.

## 13. Manutenzione e pulizia

- Effettuare opportune manutenzione e pulizia del sensore a infrarossi, è l'elemento più preciso dell'apparecchio, deve essere protetto con attenzione
- Pulire il dispositivo con un cotton fioc lievemente inumidito con alcool al 70%.
- Non pulire l'apparecchio con detergenti corrosivi. Tenerlo lontano da acqua o altri liquidi.
- Custodire l'apparecchio in un ambiente asciutto e tenerlo lontano dalla polvere e dalla luce solare diretta.

HU8806

# Termómetro corporal infrarrojo sin contacto

## Quick Start Guide

ES



### 1. Características

- Mediciones precisas de la temperatura corporal y de superficie sin contacto con el cuerpo
- El usuario puede seleccionar °C o °F
- Función de alarma programable según el valor definido por el usuario
- La memoria recuerda las últimas 32 mediciones
- Retención de datos automática y apagado automático
- Selección de rango automática y resolución de pantalla fija de 0,1 °C (0,1 °F)
- Pantalla LCD con retroiluminación

### 2. Temperaturas normales según el método de medición

Método de medición	Temp normal °C	Temp normal °F
Rectal	36.6 a 38	97.8 a 100.4
Oral	35.5 a 37.5	95.9 a 99.5
Axilar	34.7 a 37.3	94.4 a 99.1
Oído	35.8 a 38	96.4 a 100.4

### 3. Temperaturas normales según la edad

Edad	Temp °C	Temp °F
0-2 años	36.4 a 38.0	97.5 a 100.4
3-10 años	36.1 a 37.8	97.0 a 100.0
11-65 años	35.9 a 37.6	96.6 a 99.7
> 65 años	35.8 a 37.5	96.4 a 99.5

#### 4. Configuración

1. Sensor infrarrojo
2. Pantalla LCD
3. Interruptor de selección de modos
4. Botón para bajar
5. Botón para subir
6. Botón de modo
7. Gatillo de medición
8. Tapa del compartimento de las pilas

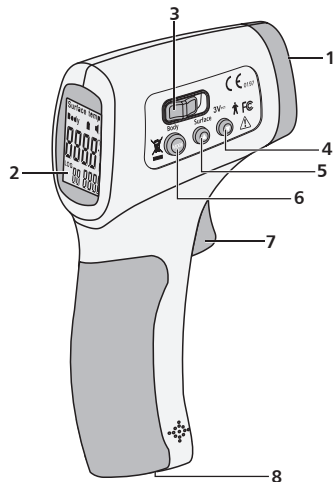

#### 5. Símbolos de la pantalla digital

1. Símbolo del modo de temperatura de superficie
2. Símbolo del modo de temperatura corporal
3. Lectura digital de la temperatura
4. Nivel de las pilas
5. Número de posición de la memoria
6. Valor de datos guardados
7. Unidades de temperatura (°C/°F)
8. Símbolo de tono audible

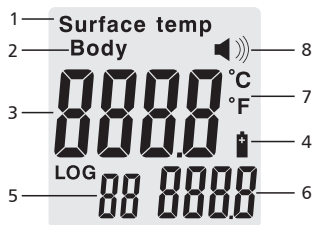

#### 6. Especificaciones técnicas

Condiciones normales de uso	
Resolución de pantalla	0.1°C (0.1°F)
Temperatura de funcionamiento	10 a 40°C (50 a 104°F)
Temperatura de almacenamiento	0 a 50°C (32 a 122°F)
Humedad de funcionamiento máxima	≤ 85%
Energía	2 x pilas AA
Tamaño	128 x 74x 36 mm (largo x ancho x alto)
Peso	125.4 g brutos/ 104.5 g netos

Rango de medición	
En mode temp de Cuerpo	32.0 a 42.5°C (90 a 108°F)
En mode temp de Superficie	0 a 60°C (32 a 140°F)
Precisión	± 0.3°C (0.54°F)
Emissivity	Fixed at 0.99
Distancia de medición	1 a 10 cm
Paro automático	7 segundos

#### Precisión del termómetro corporal infrarrojo sin contacto

32 a 35.9°C / 93.2 a 96.6°F	± 0.3°C / 0.5°F	Según ASTM Norma E1965-1998 (2003)
36 a 39°C / 96.8 a 102.2°F	± 0.2°C / 0.4°F	
39 a 42.5°C / 102.2 a 108.5°F	± 0.3°C / 0.5°F	

## 7. Comprobación de la calibración

Este dispositivo utiliza una temperatura externa para determinar la temperatura interna equivalente del paciente. La calibración se realiza en nuestra fábrica como parte de nuestro proceso de fabricación, pero las variaciones entre grupos étnicos y datos demográficos de los pacientes pueden incrementar levemente la incertidumbre en la lectura final. Para verificar la exactitud de las lecturas, es posible realizar una calibración del dispositivo comparándolo con un termómetro clínico convencional. Si se observan ligeras diferencias entre las lecturas de los dos termómetros, es posible ajustar el dispositivo aplicando una pequeña compensación al valor indicado en la pantalla.

1. Tome una serie de lecturas de la temperatura de una persona utilizando un termómetro clínico convencional. (Tome un número de lecturas suficiente para garantizar que tiene un valor consistente).
2. Asegúrese de haber tenido en cuenta todos los factores que pueden afectar a la lectura y tome una serie de lecturas de la temperatura del mismo paciente utilizando el termómetro corporal infrarrojo.
3. Compare las lecturas. Si son iguales, entonces el termómetro puede utilizarse tal como está. Si hay una pequeña diferencia entre las lecturas, puede aplicar una compensación a los datos del dispositivo infrarrojo para eliminar las imprecisiones observadas en el uso.
  - Si fuera necesario realizar un ajuste, presione el botón "MODE" (MODO) durante 2 segundos hasta que en la pantalla aparezca F1.
  - Presione el botón "MODE" (MODO) otra vez hasta que en la pantalla aparezca F3.
  - Presione el botón "UP" (ARRIBA) o "DOWN" (ABAJO) para añadir una compensación positiva o negativa.
4. Realice la comparación otra vez (pasos 1 y 2) y compare las lecturas. Si son iguales, entonces el termómetro puede utilizarse sin realizar más ajustes. Si sigue habiendo una pequeña diferencia entre las lecturas, puede aplicar una nueva compensación para obtener una lectura más consistente.
5. Repita el procedimiento hasta que confíe en que los dos termómetros arrojan los mismos resultados.

## 8. Uso

1. Introduzca las pilas, asegurándose de que la polaridad sea la correcta.
2. Al utilizar el dispositivo por primera vez o al introducir pilas nuevas, espere 10 minutos para que el termómetro alcance la temperatura ambiente.
3. Si el dispositivo no se ha utilizado durante un periodo prolongado de tiempo, habrá un breve retraso (1-2 segundos) mientras el dispositivo mide la temperatura ambiente.
4. Dirija el sensor hacia la frente (vea el diagrama para la posición correcta), a una distancia de entre 5 y 15 cm (2 a 5,9 pulgadas).

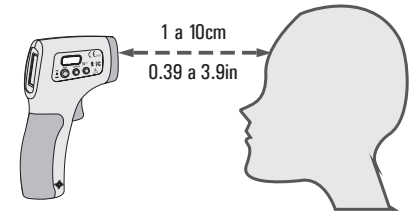

5. Presione el gatillo de medición y la temperatura registrada aparecerá inmediatamente. Recuerde tener en cuenta los puntos de la sección 2 para mejorar la precisión de sus lecturas.
6. Si tiene alguna dificultad a la hora de obtener lecturas consistentes, es posible medir la temperatura detrás del lóbulo de la oreja del paciente. Igualmente, asegúrese de que la zona no está cubierta de pelo, sudor, productos cosméticos o ropa.

**Importante:** La temperatura de la frente difiere de la temperatura corporal interna. Para obtener la temperatura interna correcta, utilice siempre el modo "Body" (Cuerpo).

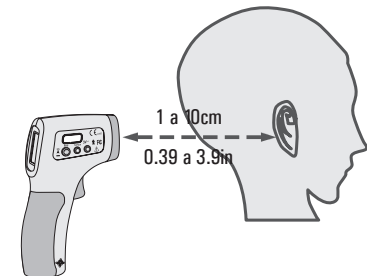

## 9. Opciones y ajustes

### 9-1. Elegir las unidades de temperatura - Función F1

- Presione el botón "MODE" (MOD0) durante 2 segundos, y en la pantalla aparecerá: F1.
- Presione "DOWN" (ABAJO) para los grados Celsius, y "UP" (ARRIBA) para los grados Fahrenheit.

### 9-2. Establecer la alarma - Menú F2

- Presione "MODE" (MOD0) durante 2 segundos, y en la pantalla aparecerá: F1. Presione "MODE" (MOD0) otra vez para obtener F2.
- Seleccione "UP" (ARRIBA) para aumentar y "DOWN" (ABAJO) para disminuir el umbral en 0,1 °C (0,1 °F).  
Nota: El valor por defecto del umbral de la alarma es 38 °C (100,4 °F).

### 9-3. Compensación de la calibración - Menú F3

- Para ajustar la variación total del termómetro corporal infrarrojo sin contacto:
- Presione "MODE" (MOD0) durante 2 segundos, y en la pantalla aparecerá: F3.
- Seleccione "UP" (ARRIBA) para aumentar la compensación en 0,1 °C (0,1 °F), y "DOWN" (ABAJO) para reducirla en 0,1 °C (0,1 °F).
- Si el entorno de funcionamiento o los datos demográficos del paciente cambian de forma considerable, debería ajustarse la compensación de la calibración.  
Nota: Esta función sólo es efectiva en el modo "Body" (Cuerpo).

### 9-4. Sonido ON/OFF - Menú F4(F3)

- Presione "MODE" (MOD0) durante 2 segundos, y en la pantalla aparecerá: F1. Presione "MODE" (MOD0) repetidamente hasta que en la pantalla aparezca F4 [F3 en el modo "Surface" (Superficie)].
- Seleccione "UP" (ARRIBA) para activar el sonido (un icono de altavoz "🔊") aparecerá en la pantalla LCD; seleccione "DOWN" (ABAJO) para desactivarlo (el icono desaparecerá).

### 9-5. Salir del modo de ajustes

- Presione el botón "MODE" (MOD0) hasta que la pantalla se apague.

### 9-6. Memoria de datos

- Los datos se guardan automáticamente después de cada medición de temperatura. Esto se mostrará en la esquina derecha de la pantalla LCD.

Presione el botón "UP" (ARRIBA) o "DOWN" (ABAJO) para mostrar la última medición de temperatura.

- Con el dispositivo apagado, presione el botón "UP" (ARRIBA) y "DOWN" (ABAJO) a la vez durante 2 segundos para mostrar la última medición de temperatura.

- Presione el botón "DOWN" (ABAJO) para ir a la posición de memoria 00 y luego presione el botón "MODE" (MOD0) para eliminar los datos memorizados.

### 9-7. Cambio de pilas

Cuando en la pantalla LCD aparezca "🔋", es necesario cambiar las pilas.

- Abra la tapa del compartimento de las pilas empujándola hacia delante y cámbielas.
- Asegúrese de introducir las pilas correctamente. Introducirlas con la polaridad invertida podría dañar el dispositivo e invalidar la garantía.
- Nunca utilice pilas recargables.
- Retire las pilas del dispositivo si no piensa utilizarlo durante periodos de tiempo prolongados para evitar dañar el termómetro en caso de que las pilas pierdan líquido.

### 8. Longevidad de uso

- Este dispositivo se ha diseñado para el uso profesional prolongado, que se espera supere las 40 000 lecturas individuales.

### 10. Mantenimiento y limpieza

- Es importante cuidar el vidrio protector sobre el sensor del termómetro.  
Puede limpiarse con un bastoncillo de algodón levemente humedecido en alcohol.
  - No limpie el dispositivo con detergentes corrosivos.
  - Mantenga el dispositivo alejado del agua u otros líquidos.
  - Almacene el dispositivo en un ambiente seco, lejos del polvo y la luz solar directa.
- Si tuviera cualquier otro problema con su dispositivo, contacte con su vendedor.  
No intente reparar el dispositivo.